

AZO Norm-Einfülltrichter Typ ET...P mit Auflagepratzen

**Intensive
Besaugung mit
großdimen-
sionierten Filtern**

**Ergonomisches
Sackhandling**

**Staubfreie
Schüttgutaufgabe**

**Sichere Vibrations-
boden-Austragung**

Bevorzugte Einsatzgebiete

Zur Produktaufgabe von staub-, pulverförmigen und körnigen Schüttgütern in geschlossene Materialzuführ- bzw. pneumatische Fördersysteme. Aufgrund der verschiedenen Werkstoffe und Oberflächen-Ausführungen einsetzbar für Nahrungsmittel, Kunststoffe, Chemikalien und Pharmazeutika, an die höchste Ansprüche gestellt werden.

Besondere Vorteile

- Rund und stabil.
- Ohne tote Ecken und Kanten
- Lieferung in zwei verschiedenen Werkstoffen, Normalstahl epoxydharzbeschichtet und Chrom-Nickel-Stahl in sechs Oberflächen.
- Einzelfilter oder zentrale Besaugung.
- Option mit integriertem Vibrations-Vorsieb
- Für schlecht rieselfähige Schüttgüter zur Austragung Klopfer, Vibrator, Vibrationsboden oder Fluidisierung.
- Auslauf, optimal anpassbar an Nachfolgegeräte.

DIE INNOVATION

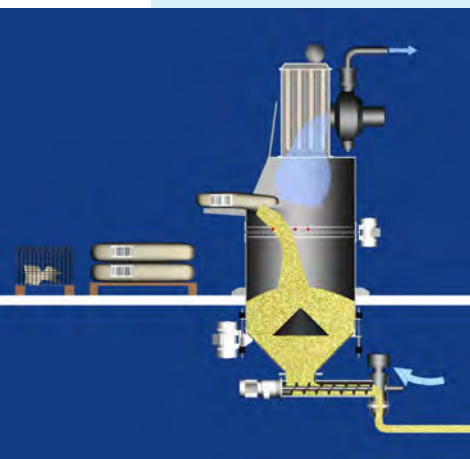

Ausführung

Die AZO Norm-Einfülltrichter werden in zwei verschiedenen Werkstoffen, Normalstahl oder Chrom-Nickel-Stahl in sechs Oberflächenausführungen, geliefert. Der Einfülltrichter hat einen dichtschießenden, arretierbaren Deckel mit Unterdruckventil, zwei Gasdruckfedern zum Fixieren des Deckels, sowie einen Gitterrost und eine Sackauflage.

Zur Aufstellung dienen Auflagepratzen, die entsprechend der Gebäudesituation geplant werden. Die Einfülltrichter sind mit aufgebauten Filtern bzw. mit zentraler Aspiration erhältlich. Als Eingangskontrolle kann ein Vibrations-Vorsieb integriert werden. Der Einfülltrichterauslauf besitzt einen Flansch für Folgesysteme, wie Schleusen, Siebmaschinen etc.

Bei schlecht fließenden Schüttgütern kann zur Austragsunterstützung ein Klopfer, Vibrator, Vibrationsboden oder eine Fluidisierung eingesetzt werden. Die Ausführung wird sehr stark von der Kundenaufgabe, dem eingesetzten Schüttgut und der jeweiligen Aufstellungssituation beeinflusst.

Wählbares Zubehör



Big-Bag Anschlussystem

Für noch mehr Flexibilität kann der Einfülltrichter mit einem Big-Bag Anschlussystem ausgestattet werden. Bei aufgesetztem Filter wird der Big-Bag seitlich angeschlossen.



Leersackverdichter

Nach dem restmengenfreien Entleeren der Säcke werden diese seitlich in einen Leersackverdichter gesteckt. Ein pneumatischer Hubzylinder drückt die leeren Säcke zu einem handlichen Gebinde in einen Sack zusammen.



Hubtisch

Zur Erleichterung der Sackaufgabe dient ein Scherenhubtisch. Die Säcke auf einer Palette werden so auf eine ergonomische Arbeitshöhe gebracht.



Vibrationsboden-Austragung

Für schlecht rieselfähige Schüttgüter empfiehlt es sich den Vibrationsboden bzw. einen Vibrator oder Klopfer einzusetzen.

Technische Daten

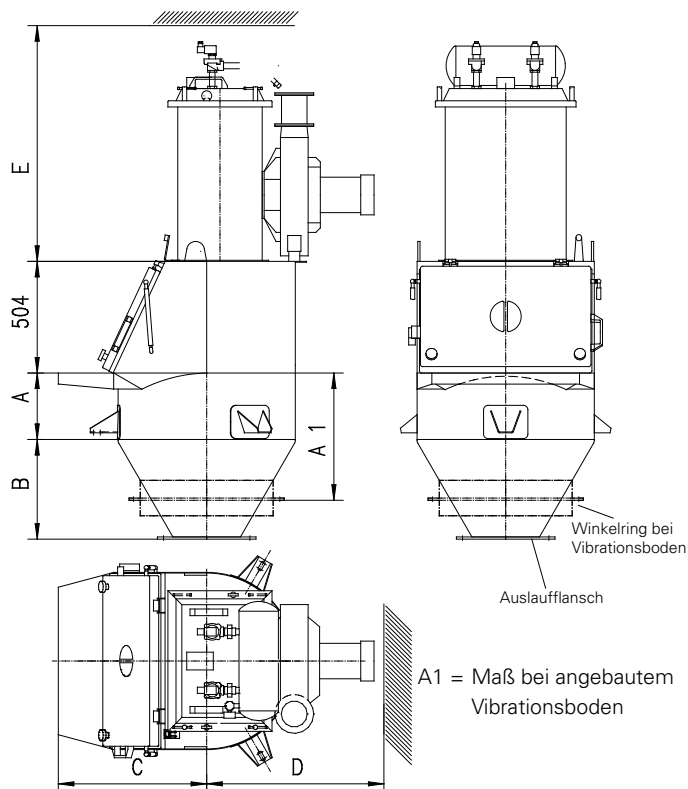

Funktionsprinzip

Durch Öffnen des Einfülltrichterdeckels wird automatisch die Aspiration, gestartet. Der Bediener legt den Sack auf den Aufgabebereich, öffnet und entleert diesen staubarm ins geschlossene System. Bei aufgebautem Filter fällt der Filterstaub wieder zurück in den Einfülltrichter, bei einer Zentral-Filterstation werden geringe Mengen in den Zentralfilter gesaugt und dort gesammelt. Welches Konzept hier das wirtschaftlichste ist, hängt von der jeweiligen Kundenaufgabenstellung ab.

Typ	Ø	A	A1	B bei Auslauf					C	D	E
				Ø 205	Ø 255	Ø 305	Ø 505	Ø 800			
ET 50 P	500	200 200	VB 500	280	235	190	—	—	520	—	—
ET 100 P	500	400 500	VB 500	280	235	190	—	—	520	—	—
ET 150 PF	800	200 200	VB 800	535	495	445	270	—	670	800	1500
ET 250 PF	800	300 400	VB 800	535	495	445	270	—	670	800	1500
ET 350 PF	800	500 600	VB 800	535	495	445	270	—	670	800	1500
ET 500 PF	800	800 900	VB 800	535	495	445	270	—	670	800	1500
ET 350 PF	1100	200 575	VB 800	810	765	725	535	295	822	900	1500
ET 1000 PF	1100	700 1000	VB 1100	810	765	725	535	295	822	900	1500
ET 1000 PF	1100	700 1075	VB 800	—	—	—	—	—	822	900	1500